

このFAXは日頃より弊社と取引頂いているお客様及び、ご愛顧いただきたいお客様宛に定期的に無料で配信しております。

いつもお世話になっております。株式会社宝角合金製作所と申します。皆様方に様々な、情報をお届けする週刊FAX通信を送りさせていただきますので、ご愛顧の程、宜しくお願い申し上げます。宜しくお願ひ申し上げます。

まだ衰えを見せる感じが無い今年の太平洋高気圧 朝夕は少しはしのぎ易くなつてきていますが、日中は最高気温が三十度を超える真夏日の日が続いており、大変残暑が厳しい状況です。今年の初めに今年の世界の主要国のトップが変る選挙の年、という事が報道されていきました、実際にフランスの大統領も変わり、主要国では無いけれど、北朝鮮の指導者も変わつて、今度は我が国の首相が変わる可能性が高くなつてきています。米国の大統領選挙も控えています。一向に改善の兆しが見えない世界経済、その間、着実に円高は進み日本の製造製品の競争力は知らない間に落ちてきています。「断固たる姿勢で円高を阻止します。」と言った政府の責任は重大だと思えます。その事を忘れたかのように消費税増税に誘導した財務大臣をはじめとする財務省の責任は計り知れないほど大きいと思えます。外交問題においても、政治家や官僚の中で足に引つ張り合いや私利私欲の行動が、気がつくとな隣諸国との領土問題の先鋭化となつてきてる様に思えます。課題を着実に解決しなければこうなるという実例を目の当たりにしてる様に感じています。今週もお読み頂き有難うございます。

BTA加工って

BTA (Boring & Trepanning Association) とは、1942年にDr. Beisnerが発明したそれまでとはまったく違う深穴加工の機械で、その後各国でこの方式が発展し規格が統一された。

そして、これをBTA方式と呼ぶようになった。当初は大砲の砲身の穴をあける為が主であったが現在ではあらゆる産業機械に利用されている。

BTA方式による穴あけは、下図のごとくポンプで高压の切削油を油タンクから加工物に接した圧力頭(Oil Pressure Head)に送られ、あけられた穴とボーリングバーの間にあるリング状の空間を通して刃先に達し、切屑とともにボーリングバーの中を通してオイルタンクに戻ります。従って切屑はあけられた穴の内面に接触することなく、非常にきれいにあけられ、穴の内面を害することはありません。

BTAの特徴

1. 深穴加工を高能率で行うことができる。
2. 高精度の穴が得られる。
3. 良好な仕上げ面が得られる。
4. 中、大径穴に向いている(φ10 ~ φ200)

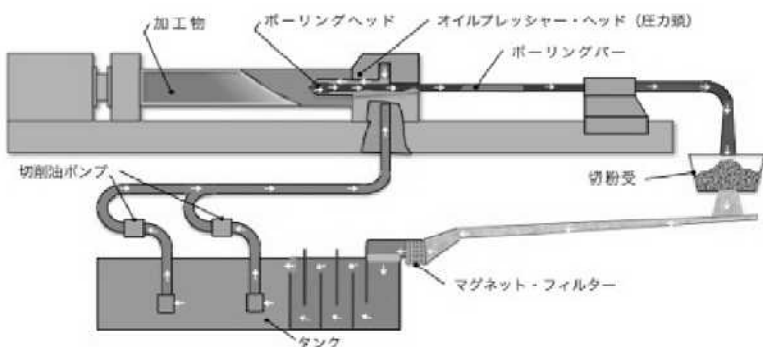

Facebook で プロモーション大会

今話題のソーシャルメディア「Facebook」を活用して、認知拡大やファン作りのためのイベントが兵庫県中小企業団体中央会主催で開催されます。ひょうごの産業を支える中小企業・団体が約350社出展している「バーチャル展示会HYOGO!」から、選りすぐりの20社(団体)、2イベント、東北から2社が大会にエントリーしており、「いいね」の数、コメントの内容等で競い合います。弊社も「土づくり研究所」でエントリーしています。Facebookページからオススの商品やその特徴など各社が趣向を凝らして魅力を発信しています。是非、訪問して「いいね」を押したり、コメントを友達に「シェア」するなど応援してください!! <http://www.web-tenjikai.com/fb/> にアクセス頂き、「土づくり研究所 竹パウダー/土壌改良剤」をクリックしてください。

工場稼働状況

2012/9/18現在

工場稼働状況をお知らせいたします。お問い合わせお待ちしております。

	汎用旋盤	NC旋盤	フライス・マシニング
9/18 ~ 9/21			
9/24 ~ 9/28			
10/1 ~ 10/5			

: 空き有りどんどんやります。

: お陰様で順調に稼働中です。

: 少し混み気味です、ご相談ください。

* その他 円筒研削盤、ワイヤーカット、スロッターについては、随時ご相談ください。

宝角合金製作所 稼働日カレンダー

月	火	水	木	金	土	日
9/17	18	19	20	21	22	23
休					休	休
9/24	25	26	27	28	29	30
					休	休
10/1	2	3	4	5	6	7
					休	休

発行: 株式会社 宝角合金製作所
〒672-8035 姫路市飾磨区中島1345-2
TEL: 079-234-4116 FAX: 079-234-5116
URL: <http://www.houz.co.jp>

大物部品加工の専門サイト
大物旋盤.COM

大物旋盤

検索

今後FAX送信がご不要なお客様は右記に社名と口にチェックの上、お手数ですが、FAXで返信願います。

ご社名